

D Bedienungsanleitung Dämmerungsschalter	CZ Návod k použití Soumrakový stmívač	RO Manual de utilizare Întrerupător automat pentru amurg	H Kezelési utasítás Alkonykapcsoló
<b>Sicherheitshinweise</b> <b>!WARNUNG!!</b> Es besteht Lebensgefahr durch einen elektrischen Schlag oder Brandgefahr!! Einbau, Anschluss und Montage dürfen ausschließlich von einer Elektrofachkraft durchgeführt werden! Eingriffe und Veränderungen am Gerät führen zum Erlöschen der Garantie. Die Hochintegrierte Elektronik dieser Steuerung ist gegen Störeinflüsse weitgehend geschützt. Bei außergewöhnlich hoher Störstrahlung lässt sich eine Beeinflussung jedoch nicht völlig ausschließen. <b>Inbetriebnahme:</b> Anschluss der auf dem Typenschild angegebenen Spannung und Frequenz, entsprechend dem Anschlussbild für diesen Dämmerungsschalter und die zu schaltenden Geräte.	<b>Bezpečnostní pokyny</b> <b>!UPOZORNĚNÍ!!</b> Zabudování a montáž elektrického přístroje smí provádět jen kvalifikovaná osoba, jinak může nastat nebezpečí požáru nebo úrazu el.proudem. Veškeré zásahy na přístroji vedou k zániku záruky. Vysoko integrovaná elektronika tohoto ovládacího je dalekosáhle chráněná proti rušivým vlivům. Při neobvykle vysoké rušivé záření není možné ovlivnění kompletně vyloučit. <b>Uvedení do chodu:</b> Udané napětí a frekvence připojení jsou uvedeny na typovém štítku příslušného schématu soumrakového spínače.	<b>Instrucțiuni de siguranță</b> <b>!AVERTIZARE!!</b> Pozarea și montarea aparatelor electrice se poate efectua doar de către un electrician specializat, în caz contrar existând pericol de incendiu sau de electrocutare. Efectuarea de intervenții sau modificări la aparat duce la pierderea garanției. Sistemul electronic superintegrat al acestui sistem de comandă este amplu protejat contra influențelor perturbatoare. Totuși influențarea nu se poate exclude la radiații perturbatoare deosebit de puternice. <b>Punere în funcțiune:</b> Se va lega la tensiunea și frecvența indicată pe plăcuța aparatului, conf. schemei pentru acest aparat și a echipamentelor care urmează să fie conectate.	<b>Biztonsági tanácsok</b> <b>!FIGYELEM!!</b> Az elektromos rész beszerelését csak villanyszerelő szakember végezheti, máskülönben tűz- és áramütés veszélye állhat fenn. A készüléken való változtatás vagy beavatkozás a garancia elvesztését vonja maga után. A készülék elektronikája zavaró tényezőktől védve van, különösen erős zavaró sugárzás azonban befolyásolhatja a működését. <b>Használatba vétel:</b> Csatlakoztassa a készüléket a típusjelzésen megadott feszültségre és frekvenciára, az adott alkonykapcsoló csatlakozási rajzának és a hozzá tartozó készüléknek megfelelően.
<b>Technische Daten</b> Spannung: 230V, 50Hz Schaltleistung: 16 A cosφ=1; 4 A cosφ=0,6 Glühlampenlast: 3000 W Leuchtstofflampen: 1300 W (130μF) <i>parallel compensated</i> Halogenlampen: 3000 W Einstellbereich: 1-100 Lux / 50-1000 Lux Zeitverzögerung: ca. 8 Sek. bei Ein; ca. 40 Sek. bei AUS Ausschaltung: bei ca. 1,3-fachem Einschaltwert Temperaturbereich: Elektronikeinheit: -10°C bis +40°C Lichtfühler: -35°C bis +50°C Schutzart: Elektronikeinheit: IP 20 Lichtfühler Standard: IP 54 // Lichtfühler Alternative: IP 65	<b>Technická data</b> Napětí: 230V, 50Hz Spínací výkon: 16 A cosφ=1; 4 A cosφ=0,6 Žárovky: 3000 W Zářivky: 1300 W (130μF) <i>parallel compensated</i> Halogenek: 3000 W Nastavitelnost: 1-100 Lux / 50-1000 Lux Časové zpoždění: ca. 8 Sek. Při ZAP ca. 40 Sek. Při VYP Vypnutí: Při ca. 1,3 násobné spínací hodnotě Teplota: Elektronika -10°C bis +40°C Svět.čidlo -35°C bis +50°C Ochrana: Elektronika IP 20 Svět.čidlo standard IP 54 // Svět.čidlo alternative IP 65	<b>Date tehnice</b> Tensiunea nominală: 230V, 50Hz Capacitate de conectare: 16 A cosφ=1; 4 A cosφ=0,6 Sarcină de lămpi cu incandescentă: 3000 W La lămpi fluorescente: 1300 W (130μF) <i>parallel compensated</i> La lămpi cu halogen: 3000 W Domeniul de reglaj: 1-100 Lux / 50-1000 Lux Temporizare: aproximativ 8 sec. la cuplare. aproximativ 40 sec. la decuplare. Decuplare: la aprox. de 1,3 ori valoarea de cuplare. Domeniul de temperatură: pt. partea electronică -10° C până la +40° C pt. senzor - 35° C până la +50° C Gradul de protecție: pt. partea electronică, IP 20 pt. senzor standard IP 54 // alternative IP 65	<b>Technikai adatok</b> Feszültség: 230V, 50Hz Kapcs.telj.: 16 A cosφ=1; 4 A cosφ=0,6 Izzóterhelés: 3000 W Fénycsőterhelés: 1300 W (130μF) <i>parallel compensated</i> Halogénlámpaterh.: 3000 W Beállítási tartomány: 1-100 Lux / 50-1000 Lux Késleltetés: ca. 8 mp bekapcsolásnál ca. 40 mp kikapcsolásnál Kikapcsolás: bei ca. 1,3-fachem Einschaltwert Üzemi hőmérséklet: Kapcsoló rész: -10°C bis +40°C Érzékelő egység: -35°C bis +50°C Védelem: Kapcs.rész: IP 20 Érzékelő egység standard IP 54 // alternative IP 65
<b>Montageort des Lichtfühlers</b> Dort, wo das Licht gemessen werden soll, in Innenräumen oder im Freien. Achten Sie bitte darauf, dass keine Beeinflussung durch die zu schaltenden Leuchten erfolgt. Bei der Montage im Freien: Ausrichtung vorzugsweise nach Norden, Höhe 2,5m bis 3m.	<b>Montážní místo světelného čidla</b> Tam, kde má být světlo měřeno, uvnitř nebo venku, dávejte prosím pozor, aby nedošlo k ovlivnění zapinanými světly. Doporučujeme umístění severním směrem 2,5-3 m vysoko.	<b>Locul montaj al senzorului de lumină</b> Se montează în locul unde trebuie măsurată lumina, interior sau exterior. Țineți seama că senzorul să nu fie influențat de sursa de lumină pe care o conectează. La montajul în exterior: se va direcționa de preferință, spre nord, și se va monta la o înălțime de 2,5 – 3 m.	<b>A fényérzékelő felszerelési helye</b> Ott, ahol a fényerőt kívánjuk mérni, beltérben vagy a szabadban. Ügyeljen arra, hogy a bekapcsolandó lámpák ne zavarják az érzékelőt! Szabadban történő felszereléskor az ajánlás: 2,5-3m magasságban északi oldalon.
<b>(LUX) Einstellungen</b> Lux-Bereich 1-100 oder 50-1000 über den Handschalter vorwählen Vorzugsweise während der Dämmerung Einstellknopf nach rechts drehen Bei Erreichen der Außenlichtverhältnisse leuchtet die rote LED Ca. 8 Sek. später erfolgt das Einschalten der Leuchten Eine Ausschaltung würde mit ca. 40 Sek. Verzögerung erfolgen	<b>(LUX) Nastavení</b> Lux-rozmezí 1- 100 nebo 50- 1000 předvolit na ručním ovladači Nastavovacím knoflíkem otáčet doprava, zejména během stmívání Při dosažení venkovního světla, se rozsvítí červená LED Po ca. 8 Sek. následuje zapnutí světel Vypnutí by mělo následovat s ca. 40 Sek.zpožděním	<b>(LUX) Reglaje</b> Domeniul 1 – 100 sau 50 – 1000 Lux se stabilește prin comutatorul manual. De preferință în perioada amurgului se rotește butonul de reglaj spre dreapta. La atingerea condițiilor de de lumină exterioară reglate se aprinde LED-ul roșu. Aprox. 8 sec. mai târziu urmează aprinderea luminilor. Decuplarea ar urma cu o temporizare de aproximativ 40 sec.	<b>(LUX) Beállítások</b> Lux- tartomány 1- 100 vagy 50- 1000-ig a kézi vezérlővel beállítható Szűrület előtt a beállító gombot ajánlott jobbra forgatni. A külső fényviszonyok beálltakor világít a piros LED. Ca. 8 mp-cel később a fények bekapcsolnak. A kikapcsolás 40 mp késleltetéssel történik.
<b>Montagehinweis</b> <b>!WARNUNG!!</b> Es besteht Lebensgefahr durch elektrischen Schlag! Bei Montage am Lichtfühler Netzspannung ausschalten! Als Verbindungsleitung ist eine für Netzspannung zugelassene, doppelt isolierte Leitung mit max.100m (0,5 mm²) zu verwenden. Die Verbindungsleitung darf nicht in einem mehradrigen Starkstromkabel geführt werden.	<b>Montážní pokyny</b> <b>!UPOZORNĚNÍ!!</b> Při montáži světelného čidla vypněte přívod sítě, jinak hrozí nebezpečí úrazu el. proudem. Jako spojovací vedení použijte silnoproudé vedení, které není delší než 100m (0,5 mm²). Spojovací vedení nesmí být vedeno ve vícežilovém silnoproudém kabelu.	<b>Indicații de montaj</b> <b>!AVERTIZARE!!</b> În timpul lucrărilor la senzor, se va întrerupe tensiunea de alimentare, în caz contrar poate apare, în condiții deosebite, pericol de electrocutare. Pentru alimentare se va utiliza un cablu de forță de cel mult 100 m lungime (0,5mm²). Alimentarea nu se va executa împreună cu alte circuite, întrun cablu multifilar.	<b>Szerelési útmutató</b> <b>!FIGYELEM!!</b> A fényérzékelő szerelésénél kapcsolja ki a hálózati feszültséget, máskülönben bizonyos körülmények között fennáll az áramütés veszélye. A két egység közötti kábel hossza nem haladhatja meg a 100m-t (0,5 mm²) Az összekötő vezeték nem lehet többér erőáramú kábelben vezetni.

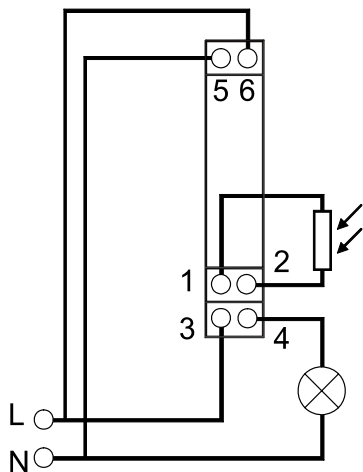

### Montage des Lichtfühlers / Montáž světelného čidla / Montarea sesizorului de lumină / A fényérzékelő egység szerelése

▲ Siehe Montagehinweis / viz Montážní pokyny / A se vedea Indicații de montaj / lásd Szerelési útmutató

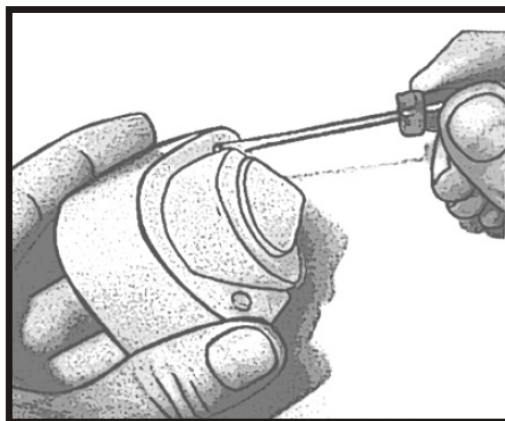

Standard

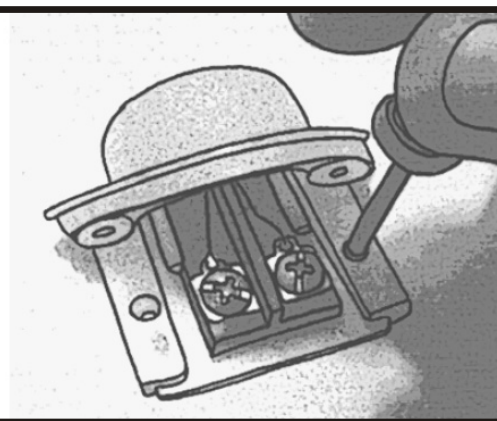

Alternative

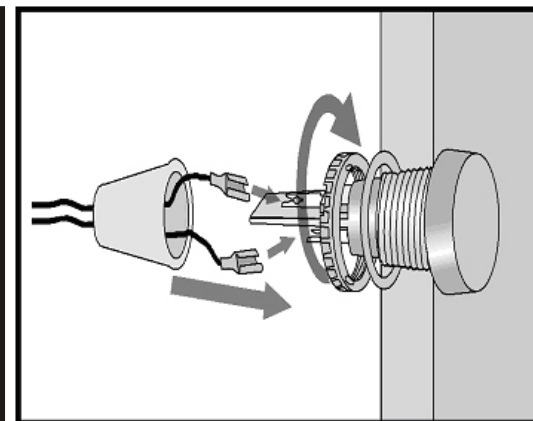

**D Bedienungsanleitung Dämmerungsschalter**

**GB Manual twilight switch**

**S Manual ljusrelä**

**Sicherheitshinweise**

**⚠ !WARNUNG!!** Es besteht Lebensgefahr durch einen elektrischen Schlag oder Brandgefahr!! Einbau, Anschluss und Montage dürfen ausschließlich von einer Elektrofachkraft durchgeführt werden!

⚠ Eingriffe und Veränderungen am Gerät führen zum Erlöschen der Garantie.

⚠ Die Hochintegrierte Elektronik dieser Steuerung ist gegen Störeinflüsse weitgehend geschützt. Bei außergewöhnlich hoher Störstrahlung lässt sich eine Beeinflussung jedoch nicht völlig ausschließen.

⚠ **Inbetriebnahme:** Anschluss der auf dem Typenschild angegebenen Spannung und Frequenz, entsprechend dem Anschlussbild für diesen Dämmerungsschalter und die zu schaltenden Geräte.

**Safety instructions**

**⚠ !CAUTION!!** DANGER OF LIFE / RISK OF FIRE AND ELECTRIC SHOCK!! Installation and assembly of electrical equipment must be carried out by trained personnel!!!

⚠ Warranty void if housing opened by unauthorised person!

⚠ The electronic circuit is protected against a wide range of external influences. Incorrect operating may occur if external influences exceed certain limits!

⚠ **Installation:** Connect the supply voltage/frequency as stated on the product (label)!

**Säkerhetsinstruktioner**

**⚠ !VARNING!!** LIVSFARA / RISK FÖR BRAND OCH ELEKTRISK SPÄNNING !! Installation och monteringen av elektrisk utrustning skall utföras av behörig personal !!!

⚠ Leverantörens ansvar för produkten gäller ej om installation eller annan åverkan av produkten utförs av ej behörig personal!

⚠ Den elektriska produktens kretsar är skyddad mot ett antal externa påverkningar. Felaktig installation eller andra yttre faktorer kan skada produkten om gränsvärden överskrids !

⚠ **Installation:** Anslut enbart spänning & frekvens enligt produktens märkdata

**Technische Daten**

Spannung:	230V, 50Hz
Schaltleistung:	16 A cosφ=1; 4 A cosφ=0,6
Glühlampenlast:	3000 W
Leuchtstofflampen:	1300 W (130µF) <i>parallel compensated</i>
Halogenlampen:	3000 W
Einstellbereich:	1-100 Lux / 50-1000 Lux
Zeitverzögerung:	ca. 8 Sek. bei Ein; ca. 40 Sek. bei AUS
Ausschaltung:	bei ca. 1,3-fachem Einschaltwert
Temperaturbereich:	Elektronikeinheit: -10°C bis +40°C Lichtfühler: -35°C bis +50°C
Schutzart:	Elektronikeinheit: IP 20 Lichtfühler Standard: IP 54 // Lichtfühler Alternative: IP 65

**Technical data**

Supply voltage:	230V, 50Hz
Switching capacity:	16 A cosφ=1; 4 A cosφ=0,6
Incandescent Lamp:	3000 W
Fluorescent Lamp:	1300 W (130µF) <i>parallel compensated</i>
Halogen Lamp:	3000 W
Switching-On value:	1-100 Lux / 50-1000 Lux
Time delay:	approx. 8 Sek. at ON approx. 40 Sek. at OFF
Switch-off:	approx. 1.3 times the value of switching ON
Permitted ambient temperature:	Sensor unit -35°C...+50°C Control unit -10°C...+40°C
Type of protection:	Control unit: IP 20 Sensor standard: IP 54 // Sensor alternative: IP 65

**Teknisk data**

Manöverspänning:	230V, 50Hz
Märkström:	16 A cosφ=1; 4 A cosφ=0,6
Glödljus last:	3000 W
Lysrörs last:	1300 W (130µF) <i>parallell kompenserat</i>
Halogen :	3000 W
Ljustinställningsvärde:	1-100 Lux / 50-1000 Lux
Tidsfördröjning:	ca.. 8 Sek. vid ON (På) ca. 40 Sek. vid OFF (Av)
Lux värde för brytning:	ca. 1.3 x inställt ON värde
Arbets- & funktions temperatur:	Yttre givare/sensor: -35°C...+50°C Relä modul: -10°C...+40°C
Kapslingsklass:	Relä modul: IP 20 Yttre givare: IP 54 // (givare för panelmontage: IP 65)

**Montageort des Lichtfühlers**

Dort, wo das Licht gemessen werden soll, in Innenräumen oder im Freien. Achten Sie bitte darauf, dass keine Beeinflussung durch die zu schaltenden Leuchten erfolgt. Bei der Montage im Freien: Ausrichtung vorzugsweise nach Norden, Höhe 2,5m bis 3m.

**Installation site of the light sensor**

Installation site is where the light is to be measured, indoors or outdoors. Please also take note that no interferences take place by other lightings. For outdoor installation: Alignment preferably to the north, height 2.5m to 3.0m.

**Installation av yttre givare (sensor)**

Givaren (sensorn) skall placeras på den plats där ljusförhållandet skall mätas, inomhus eller utomhus. Beakta närplacerade ljuskällor som kan störa givaren. Vid utomhusplacering av givaren: Monteras med fördel på norrsida och med en höjd av 2.5m till 3.0m, väderskyddat under tak.

**(LUX) Einstellungen**

- Lux-Bereich 1-100 oder 50-1000 über den Handschalter vorwählen
- Vorzugsweise während der Dämmerung Einstellknopf nach rechts drehen
- Bei Erreichen der Außenlichtverhältnisse leuchtet die rote LED
- Ca. 8 Sek. später erfolgt das Einschalten der Leuchten
- Eine Ausschaltung würde mit ca. 40 Sek. Verzögerung erfolgen

**(LUX) Settings**

- Select LUX range 1-100 or 50-1000 by hand switch
- Preferably during twilight turn the control knob clockwise
- The red LED shines upon reaching the outside lighting conditions.
- Approx. 8 sec. later the lighting "switches ON"
- A "switching OFF" will be happen with approx. 40 sec. delay

**(LUX) Inställning**

- Välj LUX område 1-100 eller 50-1000 med omkopplaren
- Vid skymning, alt. med delvis täckt givare vrids vredet, moturs från + till -
- Den röda lysdioden kommer att tändas när ljus/mörker förhållandet uppnås.
- Efter ca 8 sek slår sedan relät till (ON)
- Frånslagning (OFF) av relät vid uppnått lux värde sker efter ca. 40 sek.

**Montagehinweis**

**⚠ !WARNUNG!!** Es besteht Lebensgefahr durch elektrischen Schlag! Bei Montage am Lichtfühler Netzspannung ausschalten!

⚠ Als Verbindungsleitung ist eine für Netzspannung zugelassene, doppelt isolierte Leitung mit max.100m (0,5 mm²) zu verwenden.

⚠ Die Verbindungsleitung darf nicht in einem mehradrigen Starkstromkabel geführt werden.

**Installation instructions**

**⚠ !CAUTION!!** Danger to life by electric shock! During installation / assembly of the light sensor or on the device you have to break the electric circuit.

⚠ You have to use a double isolated wire which is approve for mains voltage for connecting (max. 100m / 0,5 mm²).

⚠ Do NOT use multicore wires.

**Installations instruktioner**

**⚠ !VARNING!!** Fara för elektrisk spänning! Vid installation av ljusrelät och montage av yttre givare skall detat alltid ske i spänningslöst tillstånd.

⚠ Yttre givare skal alltid anslutas med dubbelisolerad installationsledare avsedd för 230V (max. 100 m / 0,5 mm², slinga).

Ledare till yttre givare får Ej blandas med andra laster, givare eller spänningar.

⚠ Mätning med låg ohmigt instrument över ansl. 1 & 2 kan skada relämodulen. Vid bortkoppling av givaren på ansl. 1 & 2 kommer relät att slå till (ON)

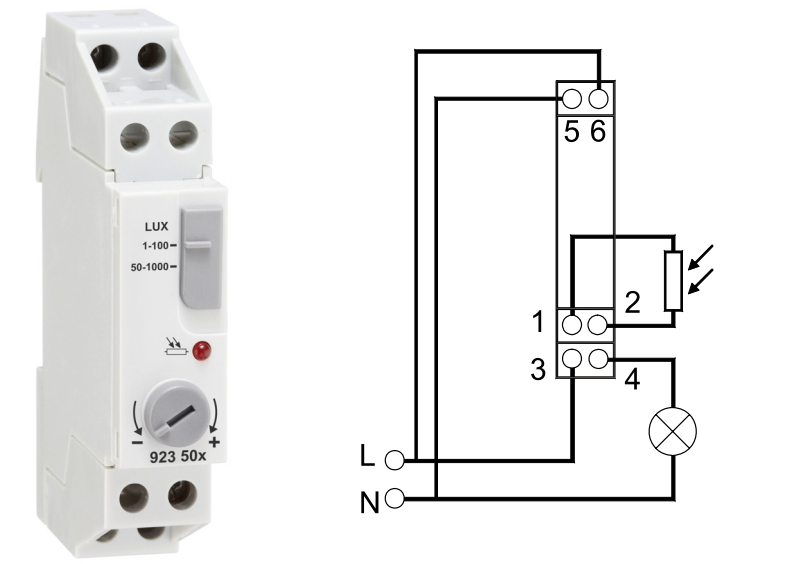

**Montage des Lichtfühlers / Installation of the light sensor / Installation av yttre givare (sensor)**

⚠ Siehe Montagehinweis / see installation instructions / Se installations instruktion

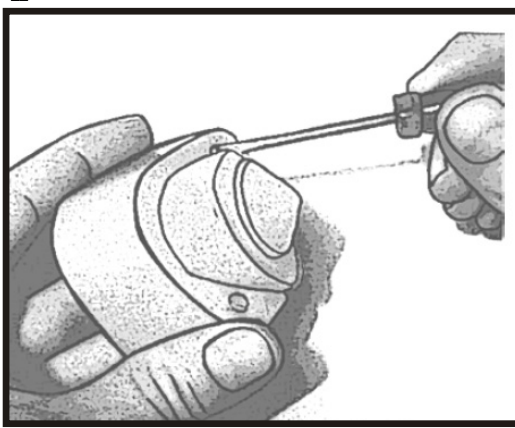

Standard

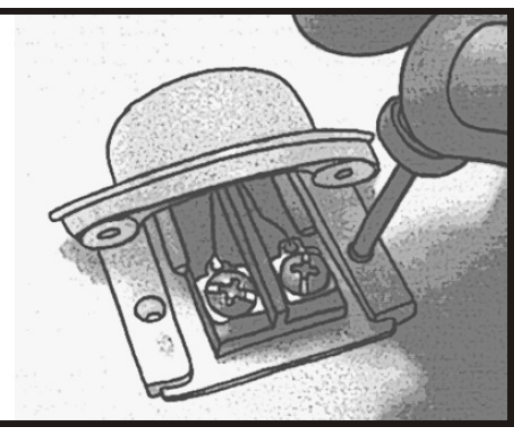

Alternative

